

1. Забивку шкантов (1) производить только в торцевые отверстия деталей
2. Фиксацию евроинтов (12) производить при помощи ключа евроинта (14).

**УСЛОВНЫЕ ОБОЗНАЧЕНИЯ:**

**12** - номер детали; (2) - используемая фурнитура.  
**СБОРКА МОДУЛЕЙ**

1. Закрутить дюбеля стяжек-растек (4) в муфты деталей 1. (см. рис. 2). Вставить стяжки-растек (3) в детали 1, 2 (см. рис.2). Соединить полки 2 с боковинами 1. Фиксацию стяжек-растек (3) произвести путем поворота их по часовой стрелке. Присоединить к собранной конструкции стенку заднюю (3) при помощи евроинтов (2).

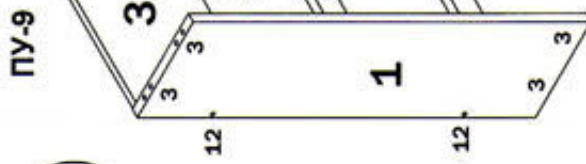
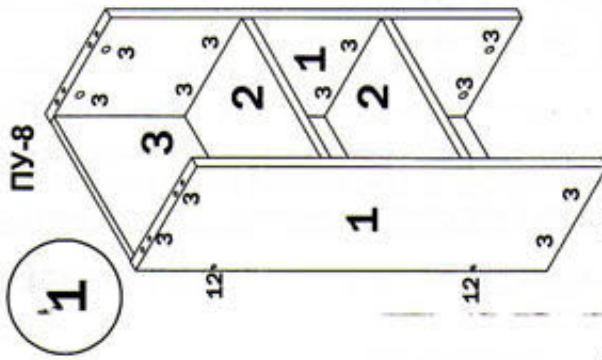

ПУ-8

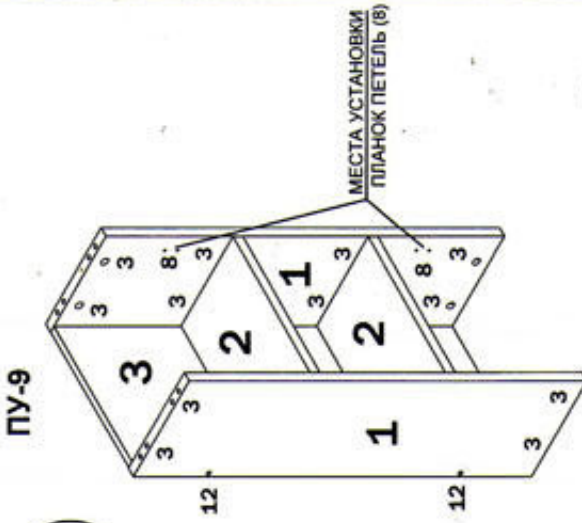

3. В модуле ПУ-9 прикрутить ответные планки петель (8) при помощи евроинтов (9) к боковине 1 в зависимости от открывания двери ( правое или левое расположение).

3. Присоединить верхнюю и нижнюю (при необходимости среднюю) полки, для окончательной сборки изделия. К нижней полки прикрутить опоры (6) при помощи саморезов (2). Просверлить отверстия диаметром 5мм в нужном месте под ручку (11) по прилагаемому шаблону в двери 4. Для этого разметить места сверления, подложить под дверь 4 любой не нужный плитный материал и прижав дверь к этой подложке произвести сверление. В противном случае при сверлении получатся большие сколы декоративного покрытия при выходе сверла. Прикрутить ручку (11). В модуль ПУ-9 вставить дверь (4).

Поставить декоративные заглушки (7) и (13) в местах установки стяжек-растек (3) и евроинтов (12).

3. При сборке двух ярусов и более используются шканты (5). Использование данных модулей делает возможным собирать их в нужном наборе. Некоторые варианты сборки изделий.

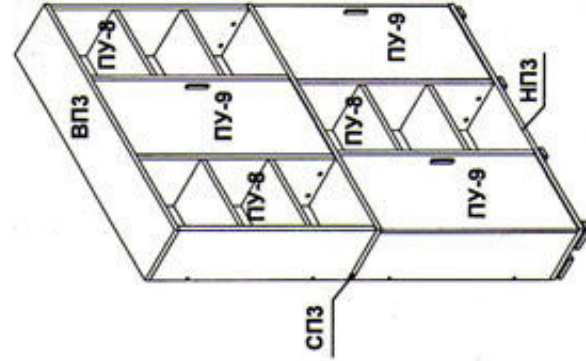
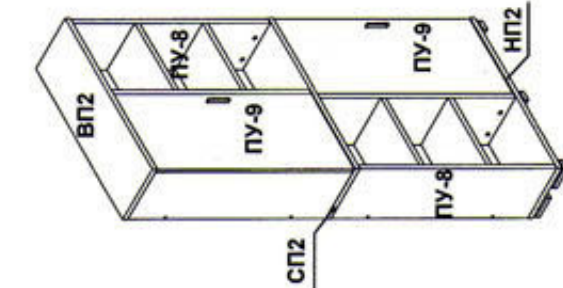
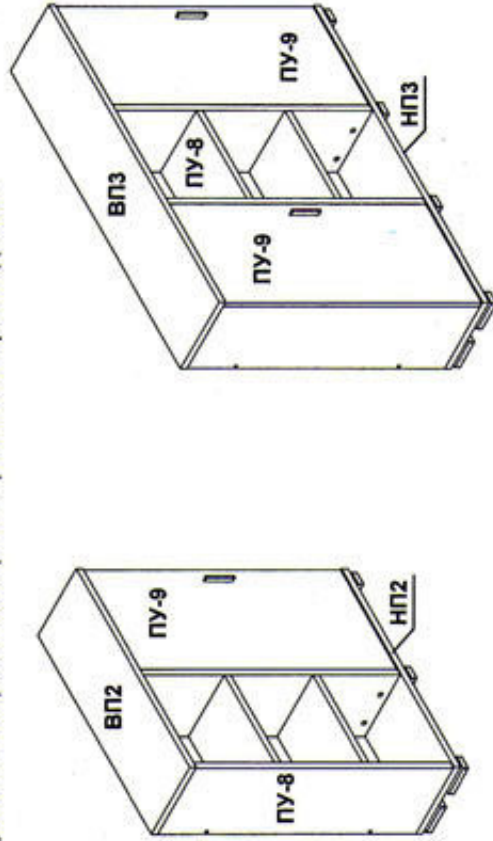

## Установка дюбеля стяжки-растекс

ПУ



Рис. 1







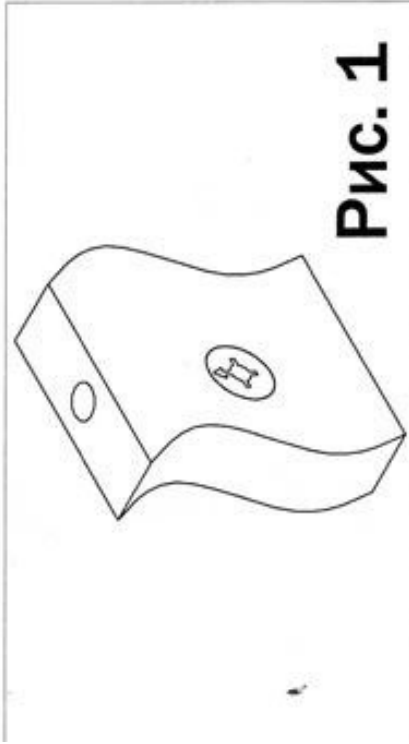



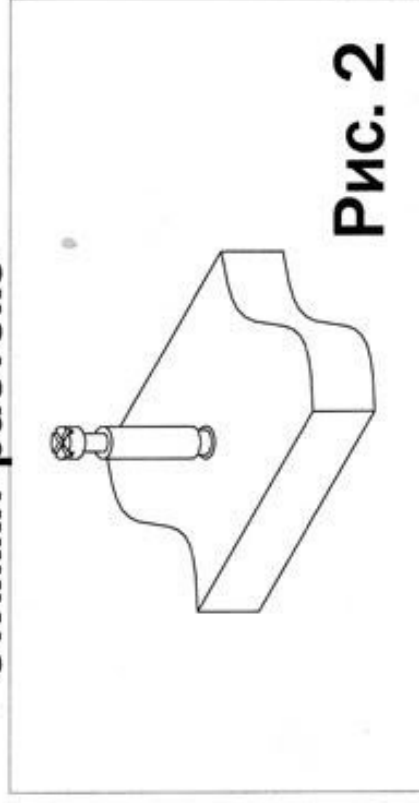



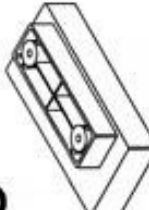

Рис. 2

## ФУРНИТУРА

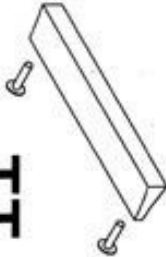
1	 шкант 8*30	2	 саморез 3,5*16 с прессшайбой	3	 стяжка-растекс 15/25	4	 дюбель стяжки-растекс	5	 шкант 8*60	6	 опора	7	 заглушка стяжки-растекс	8	 петля накладная
		9	 винт 6*13	10	 саморез 3,5*15	11	 ручка 96 мм	12	 евровинт 7*70	13	 заглушка евровинта	14	 ключ евровинта		

## ВНИМАНИЕ !

При выявлении брака, для заказа нужной детали необходимо указать номер партии, номер детали, ее название и габариты.



## СПЕЦИФИКАЦИЯ ПУ

Наименование	Номер деталей	Кол-во	Габариты, мм	Место деталей в упаковке
Боковина	1	2	1010 279 25	ПУ-9
Полка	2	2	396 260 25	
Стенка задняя	3	1	1010 396 16	
Дверь	4	1	1005 443 16	
Боковина	1	2	1010 295 25	ПУ-8
Полка	2	2	396 276 25	
Стенка задняя	3	1	1010 396 16	
Полка верхняя	ВП1	1	447 298 25	ПУ8,9ВП1
Полка верхняя	ВП2	1	893 298 25	ПУ8,9ВП2
Полка верхняя	ВП3	1	1339 298 25	ПУ8,9ВП3
Полка нижняя	НП1	1	447 298 25	ПУ8,9НП1
Полка нижняя	НП2	1	893 298 25	ПУ8,9НП2
Полка нижняя	НП3	1	1339 298 25	ПУ8,9НП3
Полка средняя	СП1	1	447 298 25	ПУ8,9СП1
Полка средняя	СП2	1	893 298 25	ПУ8,9СП2
Полка средняя	СП3	1	1339 298 25	ПУ8,9СП3



## ШАБЛОН ДЛЯ СВЕРЛЕНИЯ ОТВЕРСТИЙ В ДВЕРИ 4 ПОД РУЧКУ (11).

**ВНИМАНИЕ! СВЕРЛЕНИЕ ОТВЕРСТИЙ ПОД РУЧКУ ПРОИЗВЕСТИ С ПРОТИВОПОЛОЖНОЙ СТОРОНЫ УСТАНОВКИ ПЕТЕЛЬ**

1. Согнуть лист по линиям сгиба ( в зависимости от расположения ручки на двери).
2. Совместить линию сгиба с краем двери в предполагаемом месте установки ручки (11).
3. Сделать отметки под отверстия на двери (расстояние между отверстиями 96 мм).
4. Отсверлить отверстия диаметром 5 мм.

**ЛИНИИ СГИБА**

**ЛИНИИ СГИБА**

